

Ausführung der Radschrauben je nach Scheibenrad

- Kugelbundschaube M12x1.5
Artikel-Nr.43694.01 (Kugel $\varnothing 24$)
wahlweise
- Kugelbundschaube M12x1.5
Artikel-Nr.43695.01 (Kugel $\varnothing 28$)
wahlweise
- Kegelbundschaube M12x1.5
Artikel-Nr.43696-1.01 (Kegel 60°)
- Kugelbundschaube M14x1.5
(Kugel $\varnothing 24$)

Ausf. Anschluss siehe Tabelle

Achtung!
Anzugsmoment
für
Sicherheitsmutter
280Nm (28kpm)

Bremsstummel 250x40 Spreizhebel (Backmat)
Typ FK250 Einpresstiefe ET: 25 bis 35 mm
Typbezeichnung der Bremse 25-2025
EG-Prüfprotokoll Nr.: 361-185-81
Achslast max. 1800kg
bei tandem 2x1750 max. 3500 kg

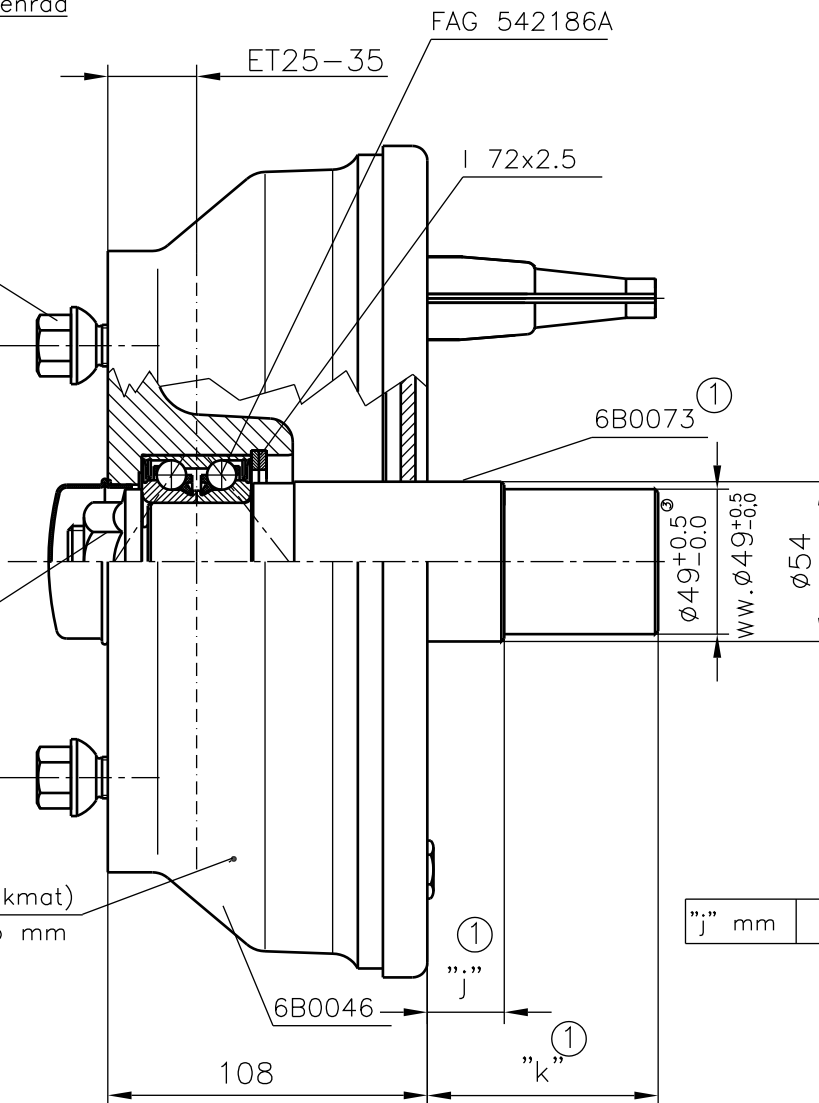

"j" mm

"k" mm

Standard	
"j"	26
"k"	78

Ausf. Anschluss	Nyers Roh	9	DIN 6784	Nem jelölt méretek szabadtűrése DIN 7168 szerint:	Rendelési szám/Artikel-Nr.:
	Tömeg		$\varnothing_{-0.3}$		
	Kész	9	$\varnothing_{-0.3}$	Rajzolta/Gezeichnet	Ellenőrizte/Geprüft
	Fertig			Datum/Date	'98.05.29.
"C"	$\varnothing 112 \times 5$			Név/Name	
"D"	$\varnothing 114.3 \times 5$			Rajzszám/Zchnng.Nr.: 6A0428	
"E"	$\varnothing 120 \times 5$			Megnevezés/Benennung : F 250	
"F"	$\varnothing 130 \times 4$	3	04/014	2004.03.04	F.J.
"I"	$\varnothing 108 \times 4$	2	01/071	2001.02.06	Sz.J.
"K"	$\varnothing 139.7 \times 4$	1	99/163	99.09.27	Sz.J.
"L"	$\varnothing 152.4 \times 5$	Index	Änderung	Date	Name
		Jel	Változás	Dátum	Név



Méretarány
Mastab: